



SU50×100-FA

SCJ40×75-50

SC40×100-S

SC80×50-S

SC100×150

订购码

SC	D	50	50	10	S	LB	MT
系列	系列代码	缸径	行程	可调行程	磁石代号	固定形式	感应器类型
SC: 拉杆式 	空白: 标准复动型 	32 40 50		10: 10mm 20: 20mm 30: 30mm 50: 50mm 75: 75mm 100: 100mm	S: 附磁石 空白: 不附磁石	空白: 基本型 LB: 前后固定型 	JEL-21R型
SU: 拉杆内藏式 	D: 双轴复动型 J: 双轴可调行程型 	63 80 100 125 160 200 250 320				FA: 前盖固定型 FB: 后盖固定型 CA: 后盖固定型 CB: 后盖固定型 TC: 中间摇摆式 TC-M: 摇摆式附脚座 	SC夹具 SU夹具 * 标准线长1M 特殊另订购

规格参数

内径(mm)	32	40	50	63	80	100	125	160	200	250	320
动作形式	复动型										
工作介质	空气										
* 固定型式	基本型 FA型 FB型 CA型 CB型 LB型 TC型 TC-M型										
使用压力范围	1~9.0Kgf/cm ²										
保证耐压力	13.5Kgf/cm ²										
使用温度范围	0~70°C										
使用速度范围	50~800mm/s										
缓冲型式	可调缓冲										
缓冲行程	20mm			26mm				45mm	52mm	66mm	
接管口径	G1/8"	G1/4"		G3/8"		G1/2"		G3/4"	G1"		

*SCD、SCJ的固定型式为：FA、FB、LB、TC和TC-M型。

行程

内径	标准行程	最大行程	容许行程
32	25 50 75 80 100 125 150 160 175 200 250 300 350 400 450 500	1000	2000
40	25 50 75 80 100 125 150 160 175 200 250 300 350 400 450 500 600 700 800	1200	2000
50	25 50 75 80 100 125 150 160 175 200 250 300 350 400 450 500 600 700 800 900 1000	1200	2000
63	25 50 75 80 100 125 150 160 175 200 250 300 350 400 450 500 600 700 800 900 1000	1500	2000
80	25 50 75 80 100 125 150 160 175 200 250 300 350 400 450 500 600 700 800 900 1000	1500	2000
100	25 50 75 80 100 125 150 160 175 200 250 300 350 400 450 500 600 700 800 900 1000	1500	2000
125	25 50 75 80 100 125 150 160 175 200 250 300 350 400 450 500 600 700 800 900 1000	1500	2000
160	25 50 75 80 100 125 150 160 175 200 250 300 350 400 450 500 600 700 800 900 1000	1500	2000
200	25 50 75 80 100 125 150 160 175 200 250 300 350 400 450 500 600 700 800 900 1000	1500	2000
250	25 50 75 80 100 125 150 160 175 200 250 300 350 400 450 500 600 700 800 900 1000	1500	2000
320	25 50 75 80 100 125 150 160 175 200 250 300 350 400 450 500 600 700 800 900 1000	1500	2000

内部结构图

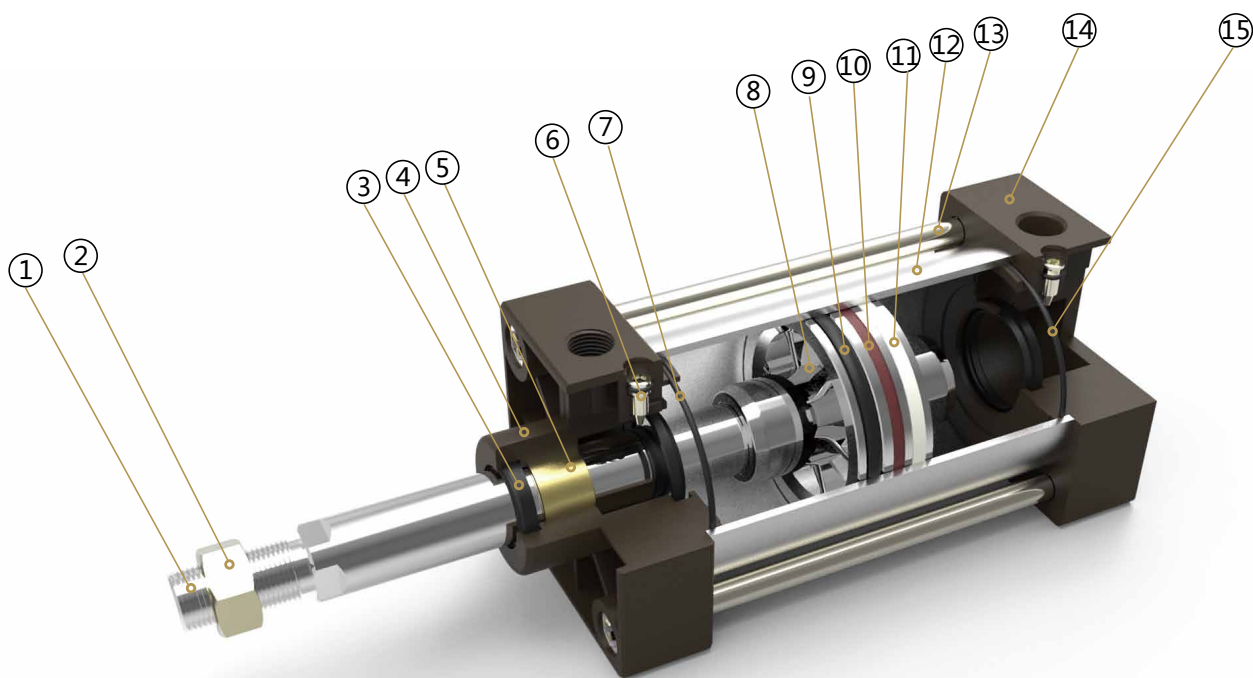

零件表

编号	名称	编号	名称
1	活塞杆	9	活塞密封圈
2	六角螺母	10	磁铁
3	轴心密封件	11	耐磨环
4	前盖	12	缸筒
5	铜套	13	拉杆
6	节流针	14	后盖
7	缓冲密封件	15	O型圈
8	活塞		

外形尺寸

SC

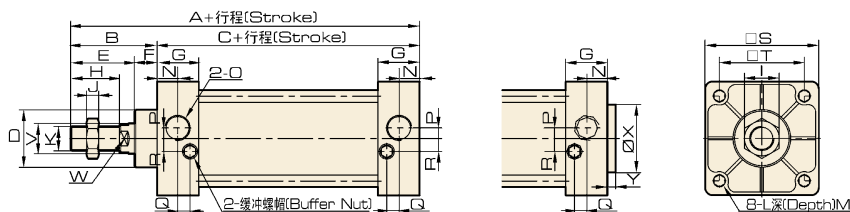

SCD

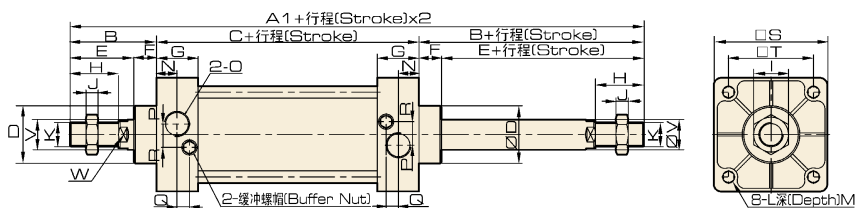

SCJ

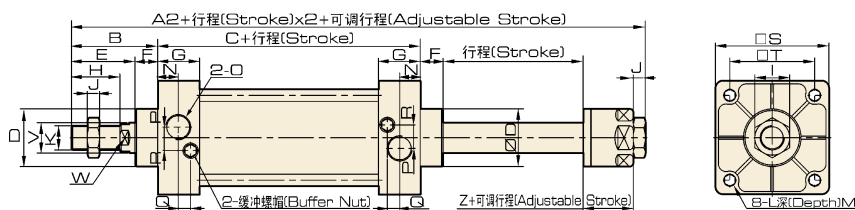

尺寸表

内径/符号	A	A1	A2	B	C	D	E	F	G	H	I	J	K	L
32	140	187	182	47	93	28	32	15	27.5	22	17	6	M10×1.25	M6
40	142	191	185	48	93	32	34	15	27.5	24	17	7	M12×1.25	M6
50	150	207	196	57	93	38	42	15	27.5	32	23	8	M16×1.5	M6
63	153	210	199	57	96	38	42	15	27.5	32	23	8	M16×1.5	M8
80	183	258	243	75	108	47	54	21	33	40	26	10	M20×1.5	M10
100	189	264	249	75	114	47	54	21	33	40	26	10	M20×1.5	M10
125	226	/	/	104	122	55	70	34	33	54	40	10	M27×2	M12
160	291	/	/	123	168	62	93	30	50	72	55	18	M36×2	M16
200	347	/	/	167	180	80	112	55	50	72	55	18	M36×2	M16
250	389	/	/	189	200	90	122	67	54	84	65	21	M42×2	M20
320	436	/	/	216	220	110	126	90	65	96	75	24	M48×2	M24

内径/符号	M	N	O	P	Q	R	S	T	V	W	Z	X	Y
32	9.5	13.5	G1/8	3.5	7.5	7	45	33	12	10	21	/	/
40	9.5	1.5	G1/4	6	8.2	9	50	37	16	14	21	/	/
50	9.5	13.5	G1/4	8.5	8.2	9	62	47	20	17	23	/	/
63	9.5	13.5	G3/8	7	8.2	8.5	75	56	20	17	23	/	/
80	11.5	16.5	G3/8	10	9.5	14	94	70	25	22	29	/	/
100	11.5	16.5	G1/2	11	9.5	14	112	84	25	22	29	/	/
125	15.5	16.5	G1/2	10	10	11	140	110	32	27	/	/	/
160	17.5	25	G1/2	/	/	/	180	140	40	36	/	/	/
200	17.5	25	G3/4	/	/	/	220	175	40	36	/	/	/
250	25	31	G1	18.5	5	40	270	220	50	46	/	90	10
320	28	31	G1	35	15	35	350	270	63	55	/	110	10